

Asesoría y Servicio Técnico:
 Consultancy and Technical Service: (52) 55 53 33 94 31
 servicio.tecnico@helvex.com.mx



Refacciones Originales:
 Original Spare Parts: (52) 55 53 33 94 00
 (52) 55 53 33 94 21
 Ext. 5913, 5068 y 4815
 www.refaccioneshelvex.com.mx
 refacciones@helvex.com.mx



OP RIVOLI PLUS
 OP RIVOLI PLUS T



OP CAPRI PLUS
 OP CAPRI PLUS T

Inodoro para
 Discapacitados
 Toilet for people
 with disability



Hola soy Fluxy, te ayudaré a instalar tu producto.
 Hi I'm Fluxy, I'll help you to install your product.

Agradecemos su elección por los productos HELVEX. Estamos seguros de que su confiabilidad por el producto excederá sus más altas expectativas, cuya funcionalidad, estética, durabilidad, respaldo integral y alta calidad le otorgarán plena satisfacción por años, reflejando el compromiso con la calidad, innovación y el medio ambiente que forman parte de Helvex.

Thank you for choosing HELVEX products. We are confident that the product reliability will exceed your highest expectations, whose functionality, aesthetics, durability, high quality and comprehensive support grant him full satisfaction for years, reflecting the commitment to quality, innovation and the environment as part Helvex.

⚠ ADVERTENCIA / WARNING

Para disminuir el riesgo de lesiones o daños a la propiedad, lea todas las instrucciones antes de instalar el producto. Utilice gafas de seguridad. En obras de construcción, instalación, modificación, ampliación y reparación deben cumplir con el reglamento de construcción y obras de su localidad. El producto ilustrado puede sufrir cambios de aspecto como resultado de la mejora continua a la que está sujeto.

To reduce the risk of injury or property damage, read all instructions before installing the product. Use safety glasses. In construction, installation, alteration, extension and repair must comply with the rules of construction an your local. The illustrated product may change in appearance as a result of continuous improvement to which it is subject.

Esta Guía de Instalación Aplica al Producto en Cualquier Acabado
This Installation Guide Applies to the Product in any Finishing

Requerimientos de Instalación
Installation Requirements

Para el correcto funcionamiento de estos productos, se recomiendan las siguientes presiones:
 For the correct functioning of these products, the recommended water pressures is:

	Mínima / Minimum			Máxima / Maximum		
	kg/cm ²	PSI	kPa	kg/cm ²	PSI	kPa
OP RIVOLI PLUS	0,25	3,55	24,5	6,0	85,3	588,3
OP RIVOLI PLUS T						
OP CAPRI PLUS						
OP CAPRI PLUS T						

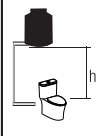

Cada metro de altura de su producto a la base del tinaco equivalen a (0,1 kg/cm²) [1,42 psi].
 Every meter of height of your product to the base of the tub is equivalent to (0,1 kg/cm²) [1,42 psi].

Herramientas y Materiales Recomendados /
Recommended Tools and Materials

perico adjustable wrench	silicón anti-hongos anti-fungus silicone	destornillador screwdriver	taladro con broca de Ø 3/8" drill with Ø 3/8" drill bit	lápiz pencil
--------------------------	--	----------------------------	---	--------------

Artículos incluidos en el Producto
Items Included in the Product

asiento AT-4 seat AT-4	asiento SX-SF-839 seat SX-SF-839	kit de fijación al piso floor fixing kit	cuello de cera wax ring
------------------------	----------------------------------	--	-------------------------

Instalación General / General Installation

1 Instale el inodoro de acuerdo con las medidas que se muestran para cada modelo. / Install the toilet according to the dimensions shown for each model.

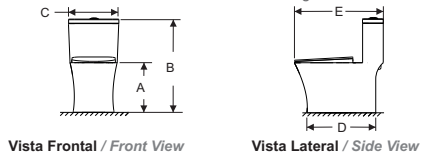
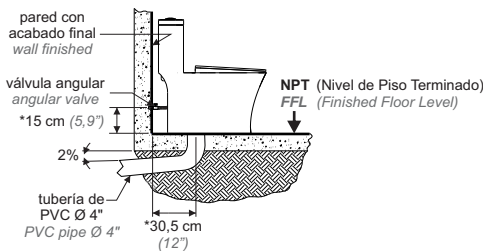

Modelo / Model	A	B	C	D	E
OP RIVOLI PLUS	40,3 (15,8)	78,9 (31,1)	41,1 (16,2)	53,3 (21,0)	74,9 (29,5)
OP RIVOLI PLUS T	41,3 (16,2)	79,3 (31,2)	38,2 (15,0)	54,9 (21,6)	75,0 (29,5)
OP CAPRI PLUS	40,3 (15,8)	79,7 (31,3)	37,0 (14,5)	51,8 (20,4)	72,1 (28,3)
OP CAPRI PLUS T	40,6 (15,9)	80,0 (31,4)	34,8 (13,7)	50,6 (19,9)	72,2 (28,4)

Medidas / Measures cm (inches)

*Medidas Recomendadas / Recommended Dimensions

Instalación del Inodoro / Toilet Installation

- 2 Trace sus líneas como se indica para cada modelo. / Trace the lines as indicated for each model.

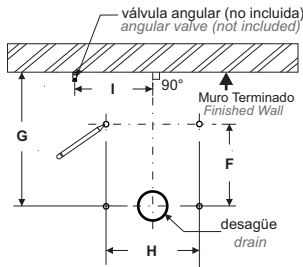

Vista Superior / Top View

Modelo / Model	F	G	H	I
OP RIVOLI PLUS	12,5 (4,9)	30,5 (12,0)	15,5 (6,1)	20,0 (7,8)
OP RIVOLI PLUS T	12,3 (4,8)		15,0 (5,9)	
OP CAPRI PLUS	12,3 (4,8)		15,5 (6,1)	
OP CAPRI PLUS T	11,7 (4,6)		15,8 (6,2)	

Medidas / Measures
cm (inches)

Nota: Puede utilizar los barrenos para fijación que están alineados a la descarga o los que se encuentran desplazados hacia atrás.

Note: You can use the mounting drill holes that are aligned to the drain or the ones displaced backwards.

- 3 Barrene con broca de Ø 3/8" para concreto (no incluida) e inserte los taquetes (incluidos) en los barrenos. / Drill with Ø 3/8" concrete drill bit (not included) and insert the anchors (includes) into the holes.

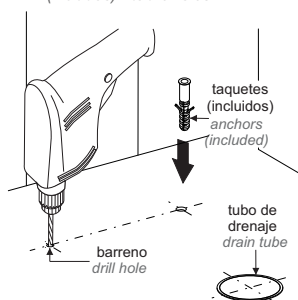

- 4 Manualmente enrosque las tuercas en las pijas y después enrosque las pijas en los taquetes, desenrosque las tuercas de las pijas. / Manually screw the nuts into the bolts and then screw the bolts into the anchors, unscrew the nuts from the bolts.

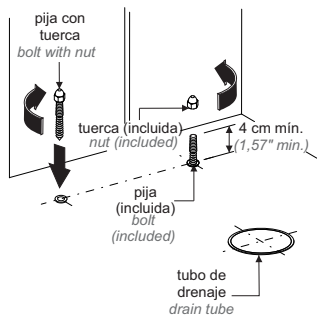

Instalación del Inodoro / Toilet Installation

- 5 Instale el cuello de cera (incluido) o la brida sanitaria (no incluida) y coloque la taza presionando hacia abajo. / Install the wax ring or toilet flange (not included) and place the bowl by pressing down.

Instalación con cuello de cera
Installation with wax ring



Instalación con brida sanitaria
Installation with toilet flange



- 6 Inserte las rondanas y enrosque las tuercas en las pijas para fijar la taza. / Insert the washers and screw the nut into the bolt to fix the toilet.

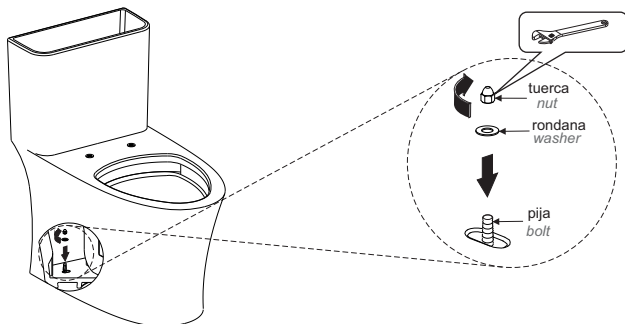

No apriete las tuercas más de lo necesario, para evitar daños a su producto. / Do not tighten the nuts more than necessary, to prevent damaging your product.

- 7** Enrosque la manguera (no incluida) a la válvula de alimentación. / Screw the hose (not included) to the fill valve.

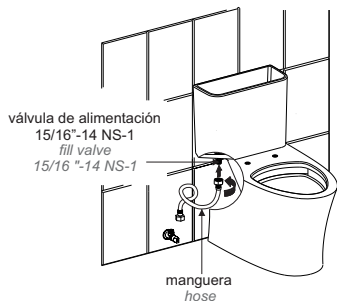

- 8** Coloque la tapa del tanque y verifique la posición frontal correcta. / Place the tank lid and verify the correct position.



Instalación de la Manguera / Hose Installation

- 9** Enrosque la manguera (no incluida) a la llave angular (no incluida). / Screw the hose (not included) to the angular valve (not included).

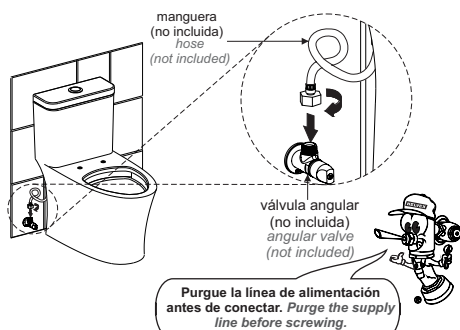

- 10** Aplique silicón anti-hongos (no incluido) en el perímetro de la base del inodoro. / Apply anti-fungus silicone (not included) around the toilet's baseline.

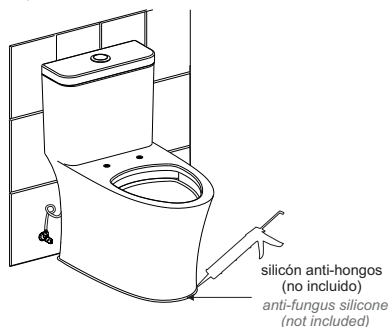

Instalación del Asiento / Seat Installation

- 11** Abra las cubiertas de los tornillos. Coloque el asiento e inserte las rondanas y enrosque los tornillos para fijar el asiento. / Open the screw cover caps. Place the seat and insert the washers and screw the screws to fix the seat.

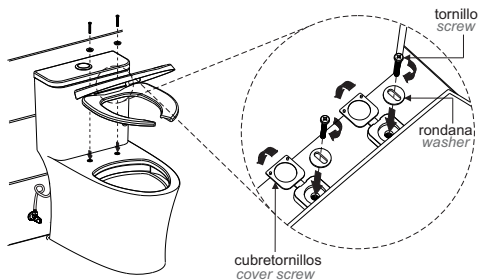

- 12** Cierre los cubretornillos. / Close the screw cover caps.

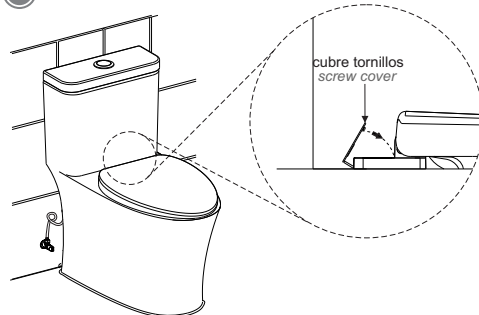

Operación del Inodoro / Toilet Operation

- 13 Abra la línea de alimentación y oprima el botón de descarga una sola vez. El inodoro cuenta con un sistema de limpieza única que opera con 4,8 lpd. / Open the supply line and push the flush button once. This toilet has a single-discharge cleaning system that operates with 1,26 gpf.

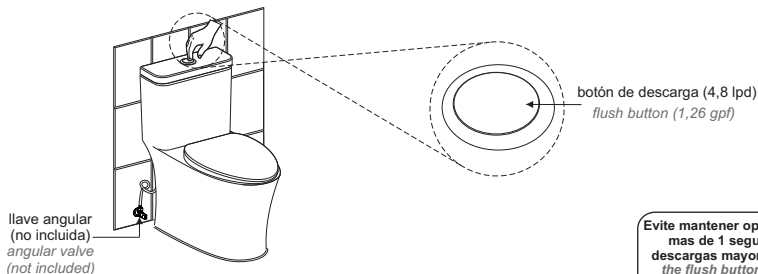

Evite mantener oprimido el botón por más de 1 segundo para evitar descargas mayores. / Do not press the flush button for more than 1 second to avoid water waste.

- 14 Verifique la distancia del espárrago del botón, para una óptima descarga. / Check the length of the button stud for optimal flush.

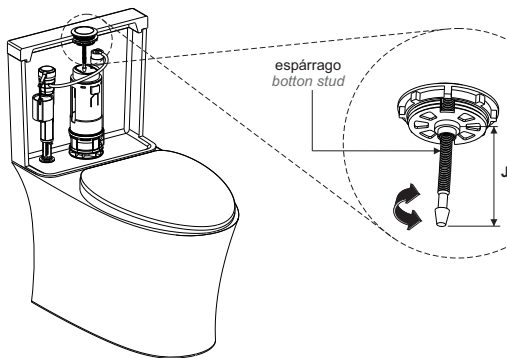

Modelo / Model	J
OP RIVOLI PLUS	8,1 (3,2)
OP RIVOLI PLUS T	3,5 (1,3)
OP CAPRI PLUS	4,8 (1,9)
OP CAPRI PLUS T	3,5 (1,3)

Medidas / Measures
cm (inches)

*Medidas Recomendadas
*Recommended Dimensions



Ajuste, si es necesario. / Adjust if necessary.

Operación Asiento / Seat Operation

- 15 Para abrir levante la tapa y/o asiento y para cerrar sólo empuje el asiento o tapa hacia la taza. / To open, lift the lid and/or seat and to close just gently push the lid or seat down.

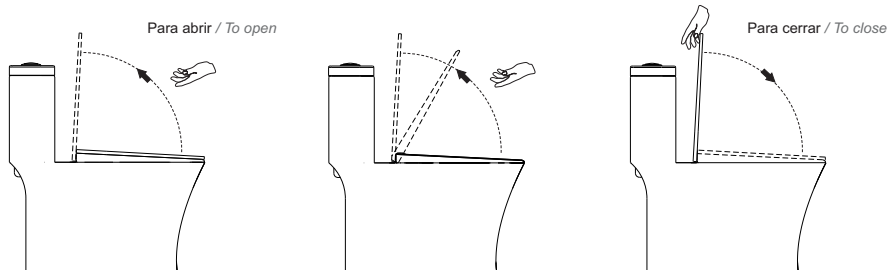

Componentes Internos del Tanque / Tank Internal Components

16 Los componentes están instalados y calibrados para una máxima eficiencia. / *The components are installed and calibrated for a maximum efficiency.*

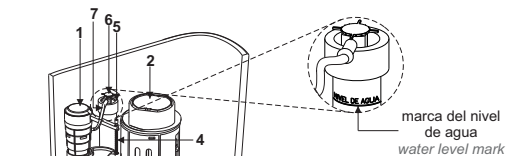

1. Válvula de Admisión / *Fill Valve*
2. Válvula de Descarga / *Flush Valve*
3. Flotador / *Float*
4. Tornillo del Flotador / *Float Screw*
5. Rebosadero / *Overflow*
6. Restrictor / *Restrictor*
7. Manguera Refill / *Refill Hose*
8. Empaque Válvula / *Flush Valve Gasket*

Ajuste del Flotador / Float adjustmet

17 Sólo si el nivel de agua del tanque no es el indicado, por desajuste, proceda a lo siguiente: Gire el tornillo del flotador hacia la derecha gradualmente para llenar hasta el nivel de agua indicado o gire a la izquierda para bajar dicho nivel. / *Only if the water level is not the indicated, proceed to the following: Turn the float screw clockwise gradually to fill up to the indicated water level or turn counterclockwise to lower such level.*

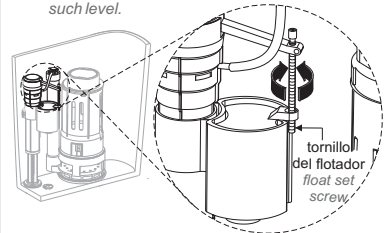

Mantenimiento del Filtro / Filter Maintenance

18 Cierre la línea de alimentación y desenrosque la manguera. / *Close the supply line and unscrew the hose.*

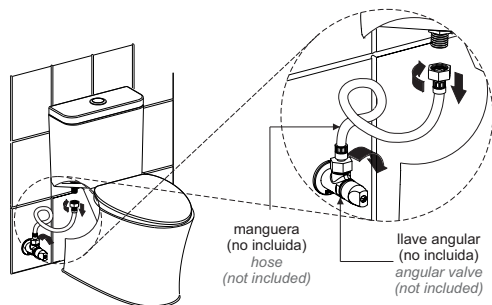

manguera (no incluida) / *hose (not included)*

llave angular (no incluida) / *angular valve (not included)*

19 Retire el filtro. / *Remove the filter.*

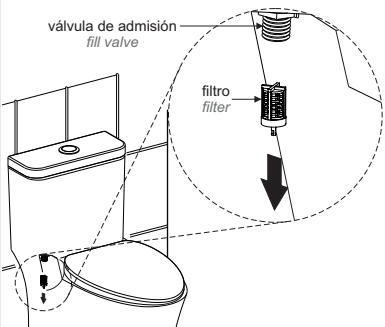

válvula de admisión / *fill valve*

filtro / *filter*

20 Limpie el filtro con agua y con un cepillo suave. / *Clean the filter with water and a soft brush.*

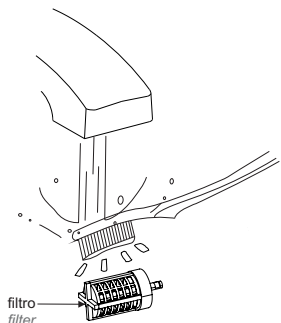

filtro / *filter*

21 Inserte el filtro y enrosque la manguera (no incluida). / *Insert the filter and screw the hose (not included).*

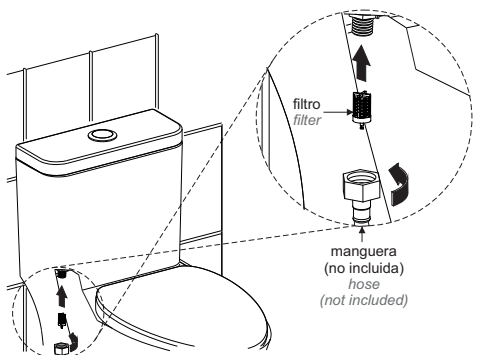

filtro / *filter*

manguera (no incluida) / *hose (not included)*

Problema / Problem	Causa / Cause	Solución / Solution
No se barren correctamente los deperdicios. / Waste is not flushed properly.	El botón no es oprimido correctamente. / The flush button is not pressed properly.	Oprima una sola vez con firmeza (Pág. 4, paso 13 "Operación"). / Press the flush button firmly only once (Page 4, step 13 "Operation").
	El nivel de agua en el tanque está por debajo del marcado. / Water level in the tank is below level mark.	Remueva el filtro de la válvula de admisión y proceda a limpiarlo (Pág. 5, pasos 18 al 21 "Mantenimiento del filtro"). / Remove filter from the fill valve and clean it (Page 5, steps 18 to 21 "Filter Maintenance").
Se queda tirando agua. / Water flushes constantly.	Impurezas en el empaque de la válvula de descarga. / Debris in the flush valve gasket.	Verifique el empaque de la válvula de descarga y proceda a limpiarlo, si es necesario reemplácelo (Pág. 5 "Componentes Internos del Tanque"). / Check de flush valve gasket and clean it, if necessary replaced it (page 5 "Internal Tank Components").
Fuga de agua. / Water leaks.	El espárrago del botón toca la válvula de descarga. / Button stud is touching the flush valve.	Verifique que la medida del espárrago del botón sea la indicada (Pág. 4, paso 14 "Ajuste de botón"). / Verify that the button stud length is appropriate (Page 4, step 14 "Button adjustment").
	La válvula de admisión no cierra. / Fill valve does not close.	Verificar el nivel de agua. / Verify the water level.



Participa en nuestros cursos gratuitos de capacitación. Enter our free training courses.

Comunicate:

Contact:

En la Ciudad de México:
In Mexico City:
(52) 55 53 33 94 00
Ext. 5806, 5805 y 5804

En Monterrey:
In Monterrey:
81 83 33 57 67
81 83 33 61 78

En Guadalajara:
In Guadalajara:
33 36 19 01 13

Centro de Capacitación



Recomendaciones de Limpieza / Cleaning Recommendations

Es muy importante seguir las siguientes instrucciones para conservar los acabados de los productos HELVE X, con brillo y en perfecto estado:

1. Utilice únicamente agua y un paño limpio.
2. No utilice fibras, polvos, abrasivos, ni productos químicos.
3. No utilice objetos punzo-cortantes para limpiar los acabados.
4. Se recomienda realizar la limpieza de su producto diariamente.

Visite nuestras páginas www.helvex.com.mx para México y www.helvex.com para el mercado Internacional.

It is very important to follow the instructions below to preserve HELVE X products finishings, shiny and in perfect conditions:

1. Use only water and a clean cloth.
2. Do not use fibers, powders, abrasives, or chemicals.
3. Do not use sharp objects to clean the finishings.
4. It is recommended to clean your device daily.

Visit our websites www.helvex.com.mx for México and www.helvex.com for the international market.



OP RIVOLI PLUS
OP CAPRI PLUS
Hecho en China

OP RIVOLI PLUS T
OP CAPRI PLUS T
Hecho en México

