

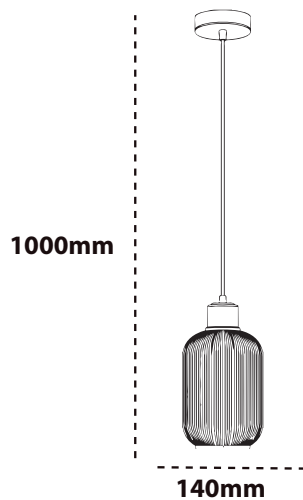

## Lámpara de Colgante DI-610-WH-Z

Elegante luminaria colgante que combina la estética Mid-Century Modern con detalles contemporáneos. Su atractivo principal reside en un difusor cilíndrico de vidrio blanco opalino con textura estriada, bellamente coronado por una montura de hierro en acabado latón. Esta mezcla de materiales y relieves no solo aporta un nivel superior de sofisticación, sino que garantiza una difusión de la luz suave, uniforme y libre de deslumbramientos.

### ESPECIFICACIONES



### DETALLES

Por su formato cilíndrico y diámetro compacto de 140 mm, esta pieza es sumamente versátil para proyectos de iluminación residencial y de hostelería. Su instalación clásica es en series de dos o tres unidades sobre islas de cocina, mostradores o barras de desayuno. Sin embargo, también es una tendencia muy fuerte utilizarla de forma individual cayendo desde el techo sobre mesas de noche en dormitorios, reemplazando las lámparas de mesa tradicionales. En espacios comerciales, su acabado en latón añade un toque de lujo sutil sobre mesas individuales en restaurantes, bistrós y cafeterías de especialidad.

- Voltaje: 110-240V | 50-60Hz
- Material de Hierro y Vidrio
- Acabado Latón / Blanco
- Dimensiones de 140\*1000mm
- Máxima duración
- Fácil instalación
- Sin sustancias nocivas
- Base 1xe27